

Perfuratriz Hidráulica - Sondagem Ambiental

Hydraulic Drilling Rig - Environmental investigations

Equipo de Perforación Hidráulico - Investigaciones ambientales

BIOSONDA BIO1500A



Equipamento multifuncional desenvolvido para diversos sistemas de perfuração de solo e rocha.

Multipurpose rig designed for multiple soil and rock drilling systems

Equipo multipropósito diseñado para múltiples sistemas de perforación en suelo y roca.

3 | BIO1500A

A **BIO1500A** pode executar:

- Sondagem Hollow Stem Auger com diâmetro de até 10" e profundidade de até 90 m*;
- Direct Push;
- Sondagem CPT/CPTu;
- Instalação de instrumentação;
- Perfuração com martelo de fundo.

The **BIO1500A** can perform:

- Hollow Stem Auger drilling up to 10" in diameter and 90 m deep*;
- Direct Push;
- CPT/CPTu probing;
- Instruments installation;
- Down-the-hole hammer drilling.

La **BIO1500A** puede realizar:

- Perforación con barrena hueca (Hollow Stem Auger) de hasta 10" de diámetro y 90 m de profundidad*;
- Direct Push;
- Ensayos de penetración (CPT/CPTu);
- Instalación de instrumentos;
- Perforación con martillo de fondo.

ESPECIFICAÇÕES TÉCNICAS

TECHNICAL SPECIFICATIONS / ESPECIFICACIONES TÉCNICAS

| DESCRIPTION / DESCRIPCIÓN | SPECIFICATIONS / ESPECIFICACIONES | UNIT / UNIDAD |
|---|---|---------------|
| Largura / Width / Ancho | 1.983 | mm |
| Comprimento / Lengh / Longitud | 4.161 | mm |
| Altura / Height / Altura | 2.744 | mm |
| Peso / Weight / Peso | 5.500 | kgf |
| Motor diesel / Diesel engine / Motor diésel | 152 | hp |
| Pressão máxima de operação / Maximum operating pressure / Presión máxima de operación | 250 | bar |
| Rotação do cabeçote / Rotary head speed / Velocidad de rotación del cabezal | 0 - 100 | rpm |
| Torque máximo / Max torque / Torque máximo | 12.000 | N.m |
| Força de pull down / Pull-down force / Fuerza de pull-down | 18.100 | kgf |
| Força de push up / Push-up force / Fuerza de push-up | 30.600 | kgf |
| Tanque hidráulico / Hydraulic tank / Tanque hidraulico | 200 | L |
| Trocador de calor / Heat exchanger / Intercambiador de calor | Elétrico / Electric / Elétrico | |
| Bomba hidráulica / Hydraulic pump / Bomba hidráulica | Pistões axiais / Axial pistons / Pistones axiales | |

3

BIO1500A

DIMENSÕES

DIMENSIONS / DIMENSIONES

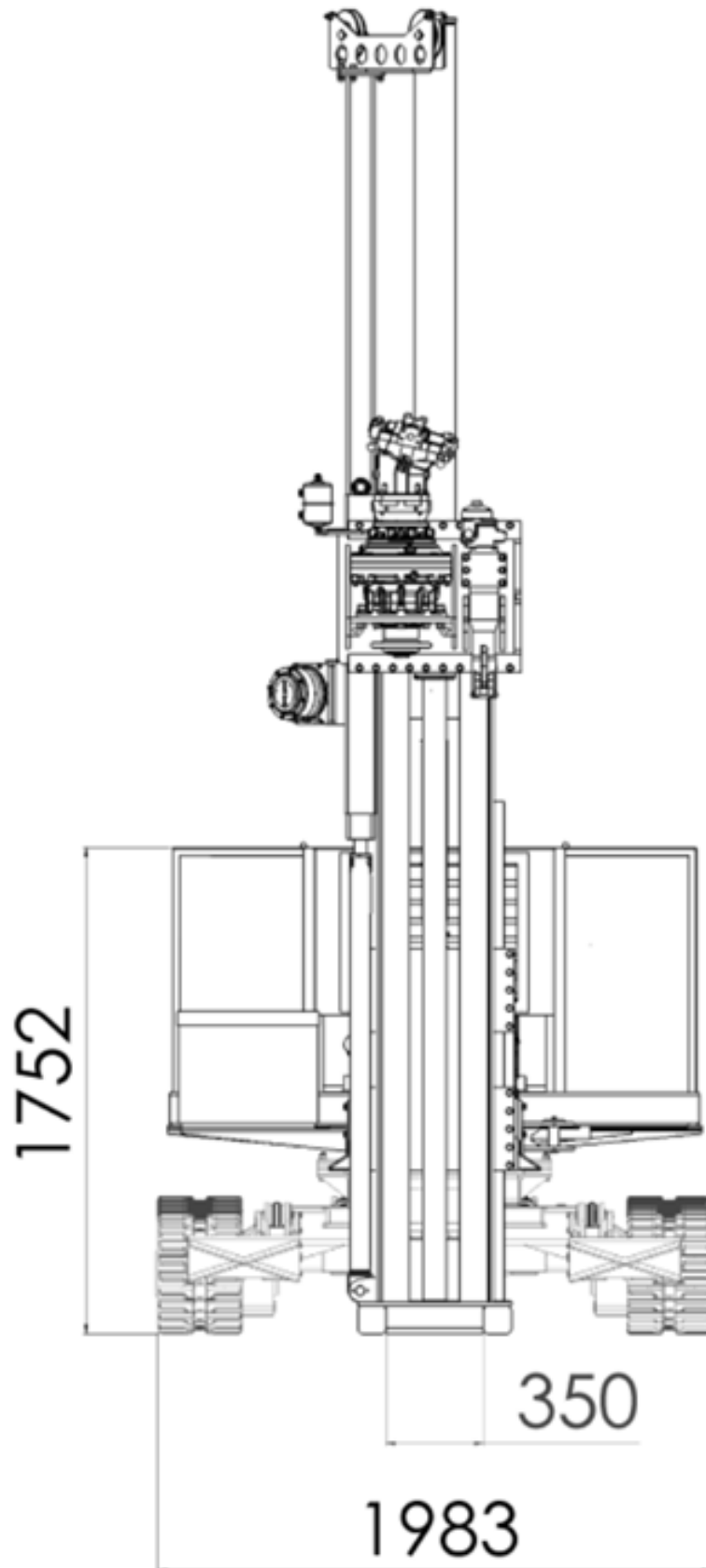

3

BIO1500A

DIMENSÕES DIMENSIONS / DIMENSIONES

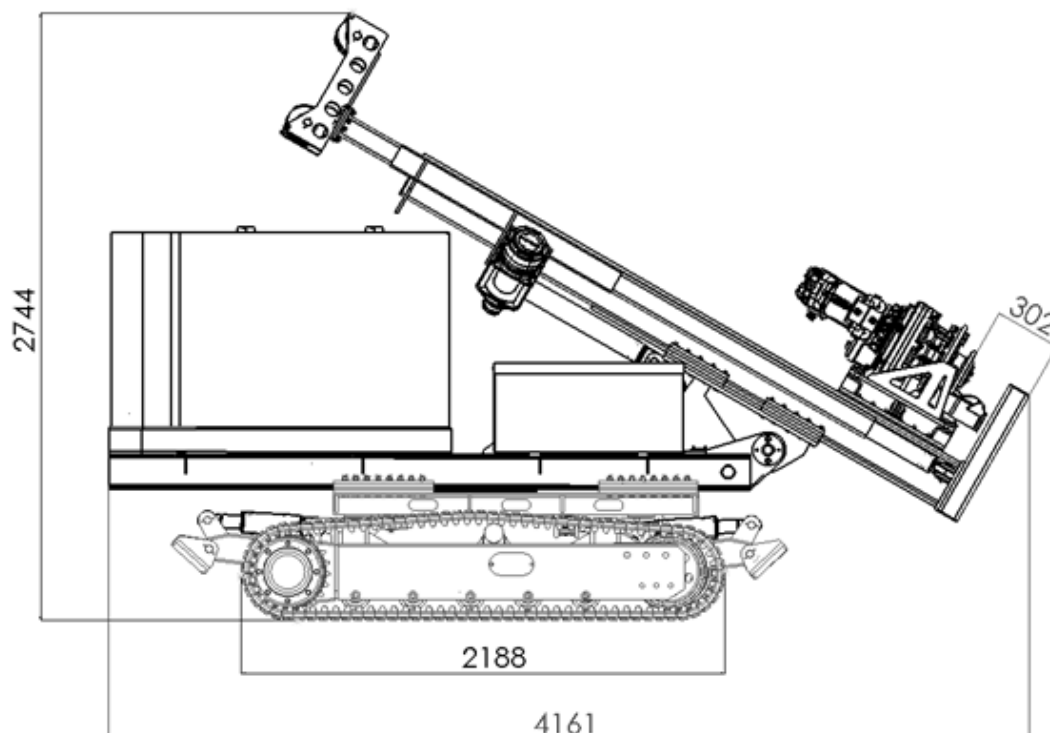
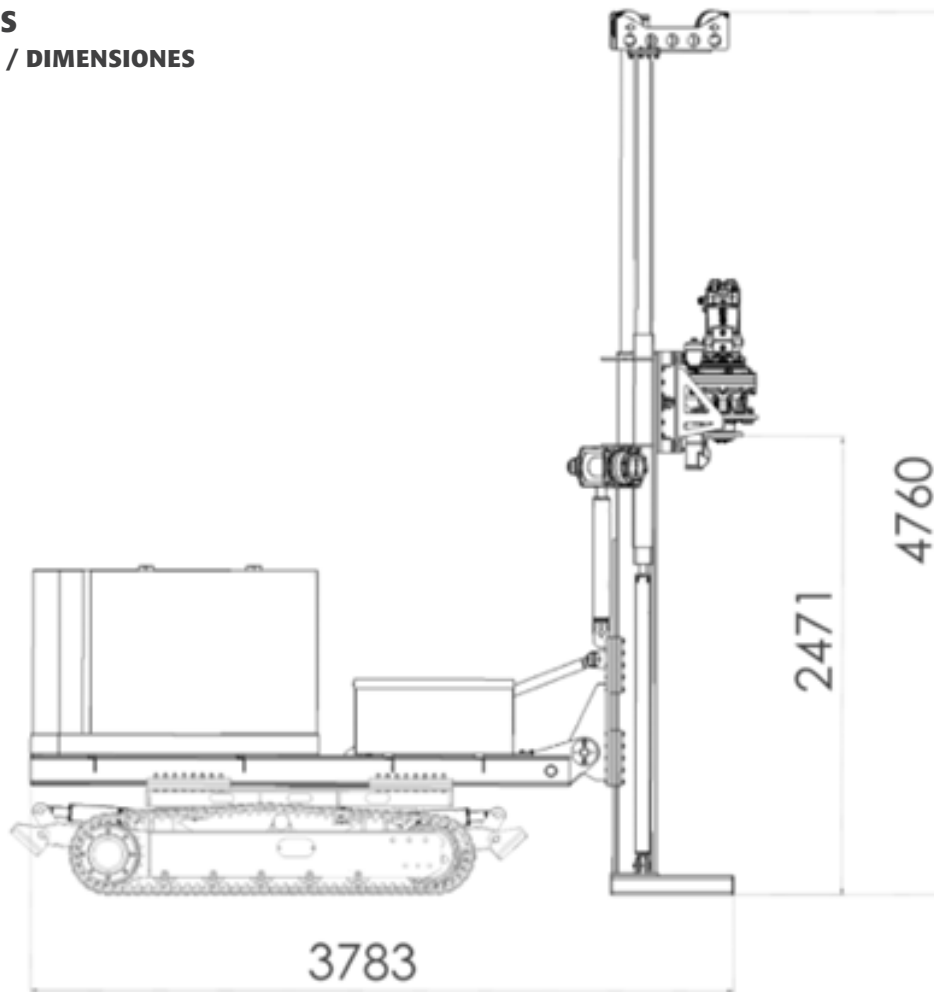

3 | BIO1500A



3

BIO1500A



BIOSONDA
© 2015 BIOSONDA

+55 11 4141-9535

biosonda@biosonda.com.br

www.biosonda.com.br

Rodovia Engenheiro Rene Benedito Silva, 570 - Itapevi/SP - Brasil